

Hi MiP 소개

당신의 제스처를 따라 하고 스스로 균형을 잡는 로봇 친구 MiP을 만나보세요!

박스를 개봉하면 MiP의 다양한 매력을 만날 수 있습니다. MiP은 당신의 제스처에 반응하여 움직이고 트레이 위에 여러 물건을 올려 균형을 잡는 것을 좋아합니다. 제스처 인식 기술, 블루투스 기능을 갖춘 MiP을 조종하며 같이 놀아보세요.

사용설명서를 충분히 숙지한 후에 MiP을 작동시키세요.

MiP의 건전지를 교환할 때는 부모님과 함께 해주세요.

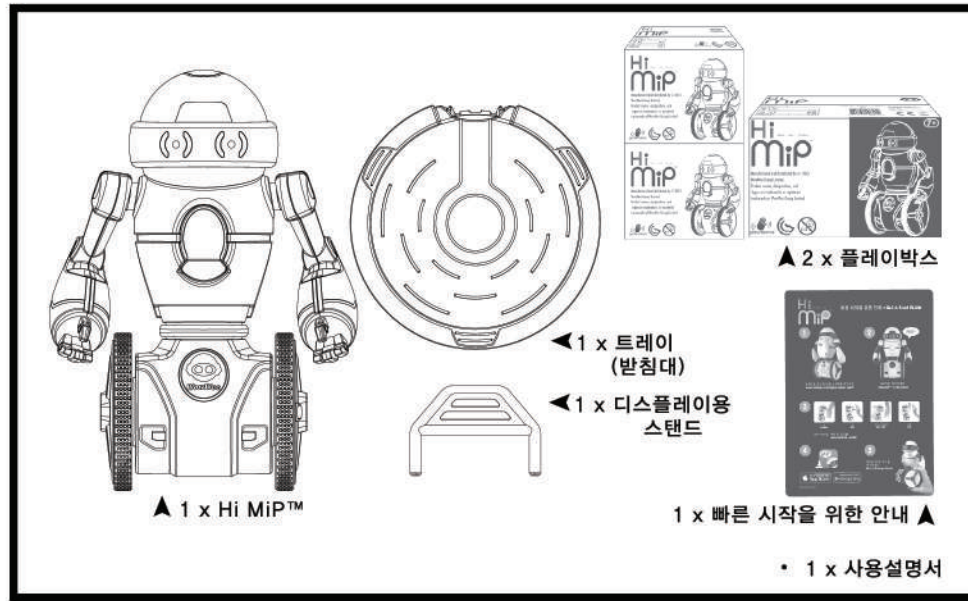

다음 내용을 충분히 숙지한 후에 MiP을 작동하세요!

- MiP 본체와 다른 어떠한 부품도 물 또는 다른 액체에 담그지 마세요.
- 기계적 결함을 일으킬 수 있으니 MiP을 떨어뜨리거나 던지거나 발로 차지 마세요.
- MiP이 떨어질 위험이 있는 곳에서 작동시키지 마세요.

건전지 사용법

건전지 사용법

1. 건전지를 교환할 때는 떨어질 위험이 없는 안전한 곳에서 MiP의 앞면이 바닥을 향하게 조심스럽게 놓으세요. MiP은 AAA사이즈 알카라인 건전지 4개가 필요합니다. (별도구매)
2. 십자드라이버를 이용해서 MiP의 뒷면에 있는 건전지 덮개의 나사를 풀어주세요.
3. 그림을 따라 건전지를 넣어주세요. 건전지 칸 안에 그려져 있는 대로 배터리의 양 극을 잘 맞추어 넣으세요.
4. 건전지 커버를 다시 닫고 십자드라이버로 나사를 조여주세요. 너무 심하게 조이지 마세요.

건전지 사용 주의사항

- AAA사이즈 알카라인 건전지 4개를 사용해주세요.
- 새 건전지와 사용하던 건전지, 다른 형식의 건전지(예: 탄소-아연 전지, 알카라인 전지, 충전지), 혹은 서로 다른 용량의 충전지를 섞어 사용하지 마세요.
- 재충전할 수 없는 전지는 충전하지마세요.
- 충전지를 충전하기 위해서는 먼저 장난감에서 분리해 주세요.
- 충전지의 충전은 꼭 어른의 감독 하에 행해주세요.
- 건전지를 불 속에 던지지 마세요.
- 같은 형식/ 같은 상표의 모든 건전지를 동시에 교환해 주세요.
- 건전지는 어른이 교환해 주세요.
- 다 쓴 건전지는 장난감과 분리해 주세요.
- 배터리 단자의 회로가 쇼트 난 경우에는 사용하지 마세요.
- 오랜 시간 가지고 놀지 않을 때는 건전지를 분리해 보관해 주세요.

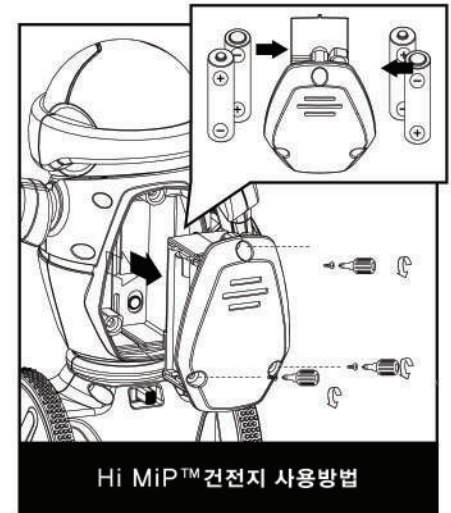

건전지 수명이 다해갈 때

건전지의 수명이 다할수록 MiP은 매우 천천히 움직이며 이동 중 또는 방향 전환 중에 쉽게 넘어집니다. 이런 일이 발생할 때는 전원을 끄고 모든 건전지를 교환해 주세요.

건전지 잔량이 거의 없을 때는 건전지 교환 표시 음이 울린 후에 전원이 꺼집니다. MiP 어플을 통해서도 현재 건전지 잔량을 확인할 수 있습니다.

Hi MiP 개요

앞면

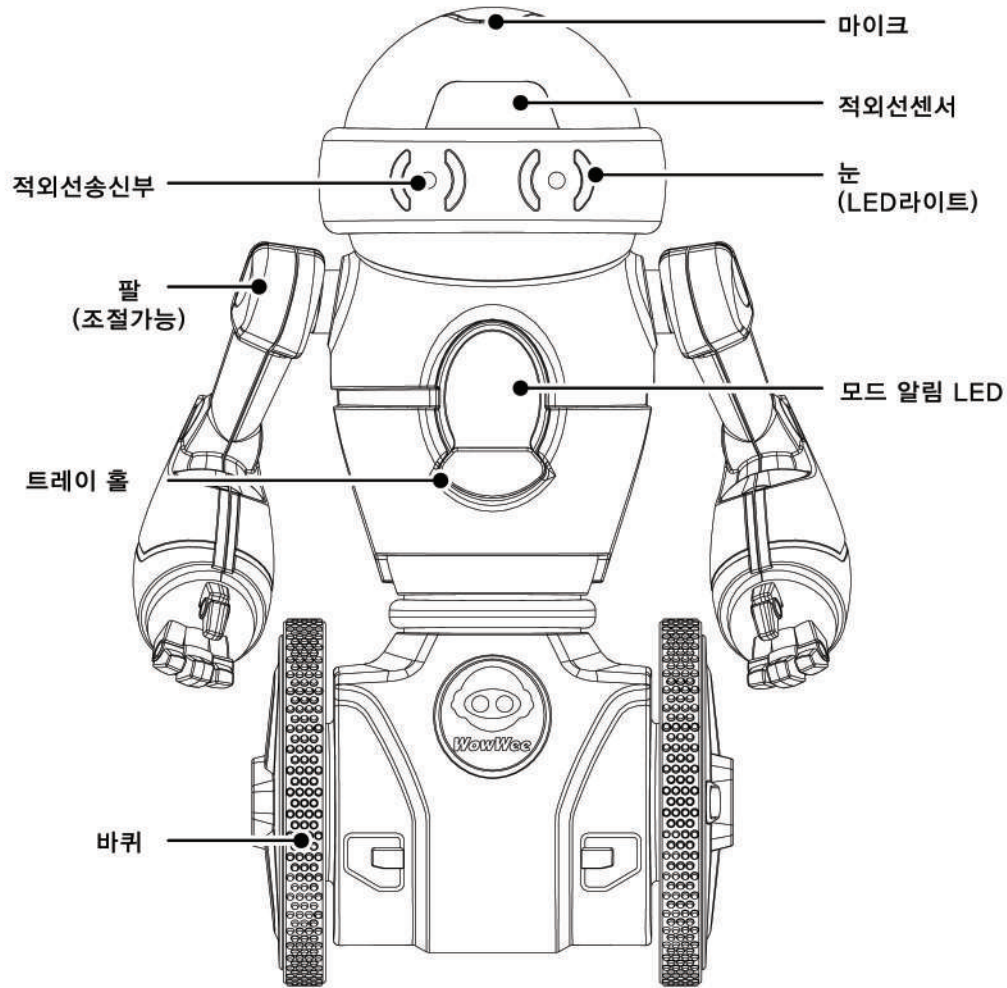

뒷면

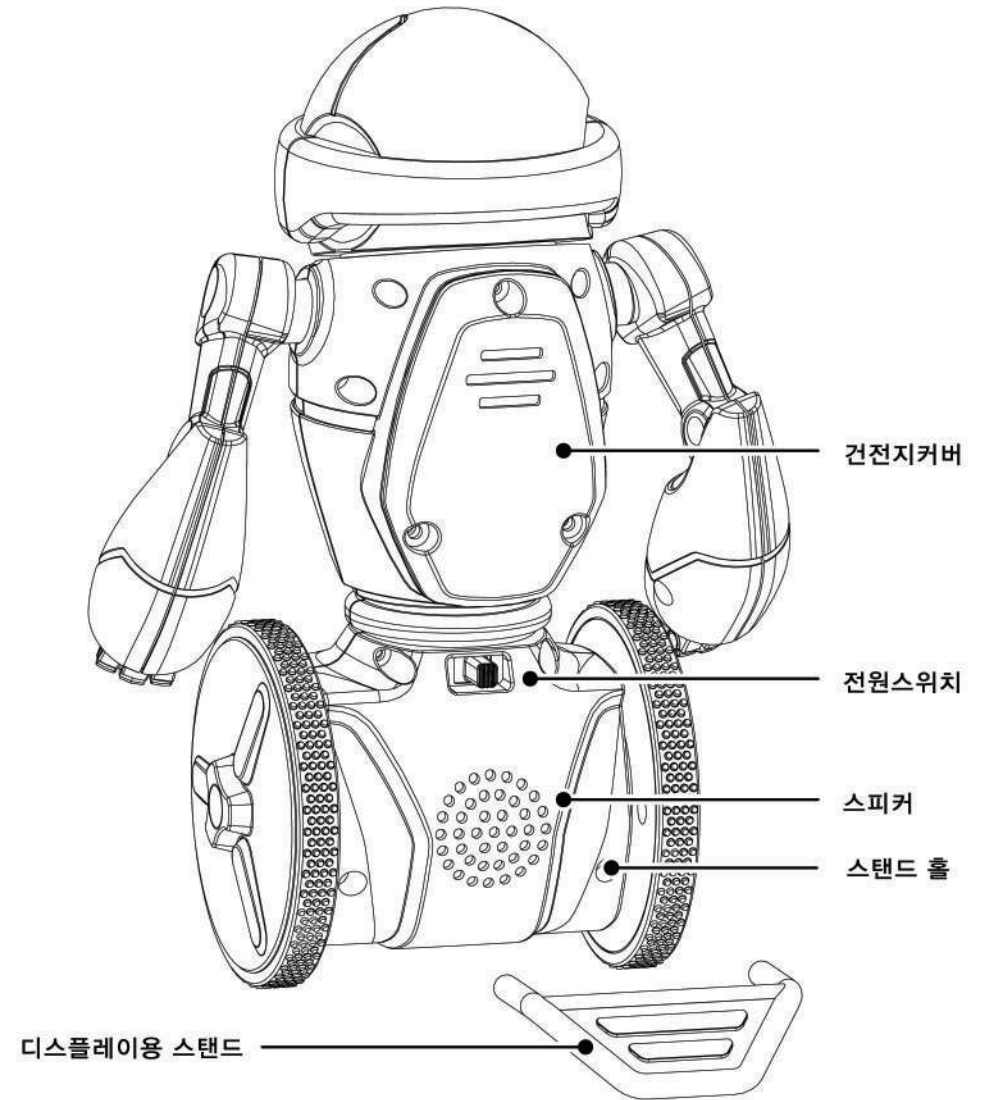

Hi MiP 시작하기

MiP은 낙하의 위험성이나 단차가 있는 곳을 피해서 되도록 평면에 가까운 장소에서 놀이해 주세요. MiP을 엮드린 상태에서 등 뒤의 스위치를 ON으로 해주세요. MiP이 [MiP]이라고 말하면 손으로 잡은 채로 MiP을 세우고 다시 한 번 말할 때까지 기다립니다. [MiP]이라고 말하면 MiP의 바퀴가 조금씩 움직이며 중심을 잡아줍니다. 중심을 잡았다고 생각되면 손을 놓아주세요. MiP이 중심을 잡으며 자립합니다.

MiP은 여러 가지 모드로 놀이를 할 수 있습니다. MiP을 들어 올려 바퀴를 돌리면 MiP이 소리를 내며 모드가 변환됩니다. 가슴 부분에 있는 [모드알림 LED]의 색이 현재의 모드를 표시합니다. 아래 표를 확인해 주세요.

*MiP은 강한 빛이나 햇빛의 반사에 명령을 잘못 인지할 수 있습니다.

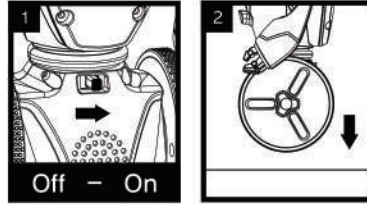

모드	LED 모드 표시등 색깔
기본(대기)모드	파랑
밸런스모드	핑크
도주모드	흰색
학습모드	빨강
자유주행모드	노랑
댄스모드	녹색
컨트롤모드	주황

MiP의 기본 조작

- 제스처 컨트롤
손짓을 이용해 MiP을 조종해 주세요.
- 소리 감지
특정 모드에서 MiP의 다양한 액션은 박수소리에 의해 시작합니다. (예시:박수를 두 번 치면 학습 모드를 반복하게 할 수 있습니다.)
- 모드의 정지/취소
MiP이 하는 행동을 멈추기 위해서는 MiP을 들고 거꾸로 들어주세요. 현재 실행 중인 모드와 움직임을 취소할 수 있습니다. 같은 모드에서 다시 놀고 싶을 때는 MiP을 자립시킨 후 MiP 앞에서 손뼉을 두 번 쳐서 소리를 내주세요.
- 넘어졌을 때
MiP은 넘어질 때 슬픈 소리를 냅니다. 넘어진 MiP을 똑바로 세워주세요. MiP은 다시 균형을 잡고 기존의 모드에서 새로운 명령을 기다릴 거예요.

모드

기본(대기)모드(파랑)

시작과 함께 실행되는 기본 모드입니다. 이 모드에서 MiP은 손 제스처를 인식하고 손 흔드는 것에 반응합니다.

전진

MiP의 눈앞을 손으로 가리고 손을 MiP에서 정면 방향으로 천천히 멀어지듯 움직여 보세요. MiP이 눈앞에 있는 손을 쫓아서 전진합니다.

후진

MiP의 눈에 손을 가까이 가져가 보세요. MiP은 손과 일정 거리를 유지하기 위해 후진합니다. MiP의 눈에서 10cm 정도까지 손을 가까이 가져가면 반응하기 좋습니다.

회전

MiP의 눈앞에서 좌우로 손을 돌려보세요. 오른쪽 눈에서 움직임을 감지하면 오른쪽으로 회전하고 왼쪽 눈에서 움직임을 감지하면 왼쪽 방향으로 회전합니다.

정지

MiP은 눈앞에 손이 있으면 손과 일정 거리를 유지하며 정지합니다.

*MiP의 눈에서 10~15cm 정도 떨어진 곳에서 손을 움직이는 것이 가장 반응하기 좋습니다.



밸런스모드 (핑크)

이 모드에서는 먼저 트레이를 그림과 같이 장착시켜주세요. MiP을 넓고 평평한 곳에 두고 균형을 잡게 해주세요. MiP이 카운트다운을 시작할 거예요! 카운트다운이 끝날 때까지 트레이 위에 무거운 물건 하나를 쌓거나 가벼운 여러 사물을 쌓아주세요. 카운트다운은 MiP의 독특한 사운드에 의해 진행됩니다. 카운트다운이 진행되면서 점점 사운드의 간격이 빨라 집니다. MiP의 사운드가 빨라지게 되면 타임아웃이 얼마 남지 않았다는 것이니 서둘러 물건을 올려 주세요. 카운트다운이 종료된다면 MiP은 트레이 위의 물건을 버리듯이 회전합니다. 시간 내에 얼마만큼 물건을 쌓을 수 있는지 도전해보세요.



시간제한 없이 쌓기 놀이

MiP을 거꾸로 들었다가 바로 놓아주세요. 그 후, MiP이 다시 균형을 잡으면 시간제한 없이 자유롭게 물건을 쌓을 수 있습니다. 타이머를 다시 활성화하려면, 박수를 두 번 치세요.

액체를 보관하고 있는 용기를 얼어둔 채로 트레이 위에 올리지 마세요. 너무 무거운 물체는 올리지 마세요.

도주모드(흰색)

이 모드는 도망가려 하는 MiP의 움직임을 손으로 방해하는 것이 목적인 게임모드입니다. 당신에게서 도망가려하는 MiP의 눈앞을 손으로 가로막아 길을 차단하세요. MiP은 게임이 진행될수록 빠르게 움직일 겁니다. MiP이 당신으로부터의 탈출에 성공하게 된다면 휘파람소리와 함께 승리를 기뻐할 겁니다. 게임을 다시 시작하려면, 박수를 두 번 치세요.

학습모드(빨강)

당신은 제스처 컨트롤을 이용해서 MiP이 50가지의 개별 동작을 기억시키고 명령할 수 있습니다.

1. 학습모드를 선택하고, MiP을 넓고 평평한 곳에 둔 뒤에 균형을 잡게 하세요.
2. MiP의 가슴에 있는 LED가 점멸하기 시작합니다. 그 후에 손으로 전진 정지 후진 회전의 명령어를 원하는 순서 대로 MiP에게 지시합니다. MiP은 명령을 하나씩 인식할 때 마다 소리를 내며 눈에서 LED가 점멸합니다. 이 단계에서 MiP은 지시를 기억하고 있을 뿐 움직이지는 않습니다.
3. 제스처로 명령을 입력해 주세요. 명령어는 50개까지 입력할 수 있습니다.
4. 입력이 끝났다면 MiP의 눈앞에서 손뼉을 2번 칩니다. 그러면 기억하고 있던 명령을 순차적으로 진행합니다.

새로운 학습을 시작하기 위해서 박수를 빠르게 세 번 치거나, 모드를 변경했다가 다시 학습모드로 설정해주세요.

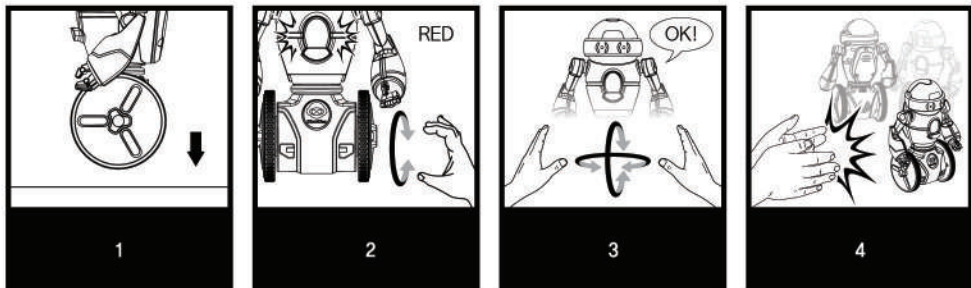

자유주행모드(노랑)

MiP은 주변을 탐험하고 자유롭게 주행합니다. MiP은 눈앞의 장애물들을 감지하고 멈추거나 돌아갑니다. MiP은 3분이 지나거나 넘어질 경우 자유주행모드를 종료합니다. MiP이 작은 장애물에 걸려 있을 때 당신이 장애물을 피하도록 도와주지 않으면 MiP은 자유주행모드를 종료합니다.

장애물 감지

MiP은 돌아다니면서 눈앞에 있는 물체들을 감지합니다. 물체를 발견했을 시에는 소리를 내고 난 후에 다른 방향으로 돌아 계속 움직입니다. MiP은 모서리 가장자리를 감지할 수 없으므로, 떨어질 수 있는 곳에 두어서는 안 됩니다. MiP을 안전한 장소에서 주행하게 해주세요.

MiP은 적외선 센서의 범위를 벗어난 곳(눈의 위, 아래, 옆 또는 뒤)에 있는 장애물은 감지할 수 없습니다.

댄스모드(녹색)

MiP은 음악에 맞춰 춤을 춥니다. 음악이 끝난 후 박수를 두 번 치면 MiP은 연속해서 댄스를 춥니다.

MiP은 댄스모드 중에 움직이며 돌아다닙니다. 떨어질 위험이 없고, 주변에 장애물이 없는 안전한 장소에 놓아주세요.

컨트롤모드(주황)

MiP이 당신의 손을 따라 움직입니다. 당신의 손을 10cm 정도의 간격으로 MiP 앞에 두고 시작 음이 들릴 때까지 기다리세요. 그 후에 원하는 방향으로 손을 움직여 MiP이 따라올 수 있게 안내하세요. MiP은 앞, 뒤, 왼쪽, 오른쪽으로 손을 따라 움직입니다.

MiP은 느리게 안내할 때 더 정확히 움직입니다.

슬립모드

MiP이 10분간 그대로 방치된다면 소리를 내고 슬립모드에 들어갑니다. LED 표시등이 꺼지며 쓰러지게됩니다. MiP을 슬립모드에서 깨우기 위해선 뒤편의 전원 스위치를 이용해 10초간 꺾다가 다시 켜세요.

MiP과 다 놀았다면 뒤편의 전원 스위치를 이용해 전원을 끄세요.

스마트폰어플로 더욱 재미있게 놀이하세요!

MiP은 블루투스를 탑재하고 있어 아이폰 아이패드 등이나 안드로이드 단말기와 연동하여 리모트컨트롤러처럼 놀이할 수 있습니다.

*대용 단말기 기종은 아래 내용을 참고해 주세요. 반드시 이용 전에는 대용 단말기를 확인해 주세요. 자세한 사항은 [미미월드홈페이지\(www.mimiworld.com\)](http://www.mimiworld.com)의 A/S페이지에서 확인하세요.

MiP은 아이폰 4s 와 그 상위기종, 아이팟 터치 5세대나 그 상위기종, 아이패드3이나 그 상위기종, 아이패드 에어 혹은 일부 블루투스를 지원하는 안드로이드 기기들과 블루투스로 연결되며 무선으로 상호작용할 수 있습니다. Apple의 기기들은 반드시 iOS 7이나 그 이상의 운영체제여야 합니다. Android 기기들은 반드시 안드로이드 4.3 BLE 나 그 이상의 운영체제여야 합니다.

App 다운로드

아이폰이나 아이패드 유저
 앱스토어에서 MiP app 을 검색하거나 웹 브라우저에서 링크를 따라가세요. 그 뒤, '다운로드' 를 클릭하세요.

안드로이드 유저
 구글 플레이 스토어에서 MiP app 을 검색하세요. 그리고 '다운로드' 를 클릭하세요.

MiP을 스마트폰과 연결하기

1. 시작하기(pg 5)를 따라 MiP의 전원을 켜세요.
2. 당신의 기기에서 MiP 어플을 켜세요.
3. 어플에서 사용 가능한 기기에서 MiP의 ID를 불러올 겁니다.
4. 화면상의 안내를 따라 MiP의 행동, 감정 표현, 게임 등의 더 많은 기능을 실현하세요.

모드의 선택은 화면 왼쪽위의 버튼을 터치!

- **드라이브모드**
스마트폰 화면이 MiP의 리모트컨트롤러가 됩니다. 스마트폰의 화면 좌측이 전진, 후진 키가 되고 우측이 회전 키가 됩니다.
- **복싱모드**
MiP으로 복싱을 할 수 있습니다. 좌,우측의 글로브 그림을 터치하면 실제로 MiP도 그것에 맞춰 복싱하는 것처럼 움직입니다. 이 모드를 하는 중에는 드라이브 모드처럼 자유롭게 주행할 수 있습니다.
- **패스모드**
화면에 그린 궤적에 따라 MiP이 주행합니다. 오른쪽 아래 버튼을 누르면 역방향으로 전환합니다.
- **뮤직댄스모드**
이 모드에서는 MiP이 리듬에 맞춰 춤을 춥니다. 댄스 모드에서와 다르게 MiP에서 음악이 흘러나오는 것은 아닙니다. TV나 라디오에서 흘러나오는 음악에 맞춰 리듬(BPN)을 조절해 봅시다. 리듬의 레벨에 맞게 속도를 조절하며 춤을 춥니다. 또한, 화면의 버튼으로 춤 지시를 할 수도 있습니다. 이 모드에서는 당신의 스마트폰 or 태블릿에 내장된 음악에 맞춰 MiP이 춤을 출 수도 있습니다. 오른쪽 아래 음표 마크를 클릭해서 자신이 가진 음악을 선택합니다.

이 외에도 MiP의 기본에 따른 리액션을 볼 수 있는 캔모드, 다른 MiP과 배틀 게임을 할 수 있는 배틀모드, 친구와 쌓기 대결을 할 수 있는 쌓기모드가 있어 다양한 재미를 느낄 수 있습니다.



건전지 잔량 확인

화면 좌측 상단에 있는 게이지가 MiP의 전원 잔량을 나타냅니다. 

스마트폰 어플 종료

스마트폰 모드를 끝내고 싶을 때는 화면 오른쪽 상단의 톱니바퀴 마크를 터치한 후 <Disconnect MiP> 버튼을 터치하면 MiP과의 접속이 끊어집니다. 현재 애플리케이션의 화면, 아이콘은 지속적인 개발 중입니다. 다소 차이가 있을 수 있으니 양해 부탁드립니다.

Q&A 와 제품 지원

MiP을 사용하는 데 어려움을 겪으신다면, 이 문제 해결 가이드를 이용하거나 [미미월드홈페이지\(www.mimiworld.com\)](http://www.mimiworld.com)의 A/S페이지를 이용해주세요.

- Q. **MiP이 제 손동작에 반응하지 않아요.**
 A. 손 동작을 MiP의 눈 위쪽에 있는 적외선 센서 앞에서 취하고 있는지 확인해보세요. MiP은 옆이나 뒤쪽에서의 손동작은 인식하지 못 합니다.
- Q. **MiP이 방향 전환을 하지 못하거나 움직임이 너무 느려요.**
 A. 바퀴에 걸린 장애물이 없는지 확인해보세요. 장애물이 있다면 장애물을 제거해 주세요. 그 후에도 MiP의 움직임이 너무 느리다면 AAA 사이즈의 알카라인 건전지 4개를 교환해주세요. (건전지교환은 반드시 어른이 해주세요.)
- Q. **MiP이 장애물을 감지하지 못해요.**
 A. 제품 뒤편의 전원 스위치를 몇 초간 껐다 켜서 다시 시도해 보세요. MiP의 적외선 센서는 빛의 반사를 기반으로 작동합니다. MiP은 빛을 잘 반사하는 표면을 가진 하얀 벽이나 거울과 같은 물체를 무광이나 검은색 표면의 물체보다 더 잘 감지합니다.